

RANT basic

Модель: REC-001B

Предназначено для детей от 36 до 60 месяцев.  
Изготовлено в соответствии с требованиями ТР ТС 008/2011



## Инструкция по эксплуатации

## Электромотоцикл детский

Наименование: Электромотоцикл детский RANT basic REC-001-B черный  
Артикул: REC-001-B  
Изготовитель: MARKET UNION CO., LTD, 6F, Building B16 (West Area),  
No. 2560, Yongjiang Avenue, Yinzhou District, Ningbo, Zhejiang, China, Китай  
Импортер, ООО "РАНТ трейд"  
129626, г. Москва, ул. 2-я Мятлицинская, д. 2, стр. 1, этаж 5 помещение 1, Комната 2,  
Тел: +7 (499) 653-88-33  
Дистрибутор в РФ: ООО "РАНТ трейд"  
129626, г. Москва, ул. 2-я Мятлицинская, д. 2, стр. 1, этаж 5 помещение 1, Комната 2,  
Тел: +7 (499) 653-88-33  
Дата изготовления: 10.2023  
Возрастная группа: 36-60 месяцев.  
Гарантийный срок: 6 мес.  
Состав: пластик, металл.  
Произведено в Китае.

EAC

ПЕРЕД ИСПОЛЬЗОВАНИЕМ ВНИМАТЕЛЬНО ПРОЧИТАЙТЕ ДАННОЕ РУКОВОДСТВО И СОХРАНИТЕ ЕГО НА БУДУЩЕЕ.  
Несоблюдение данного руководства может негативно сказаться на безопасности вашего ребенка.

## ОБСЛУЖИВАНИЕ

1. Регулярно проверяйте основные части. Проверяйте, не повреждена ли батарея, зарядное устройство, штекер, крышки и другие детали. Проверьте крепление болтов, состояние проводов. При наличии повреждений прекратите использование прибора и сдайте устройство в сервисный центр, профессиональный сервис.
2. Храните устройство вдали от огня и горячих предметов, не допускайте попадания прямых солнечных лучей. Храните устройство в сухом месте, когда оно не используется.
3. Во избежание появления ржавчины смазывайте металлические детали антикоррозийным маслом.
4. Очищайте автомобиль сухой мягкой тканью, не используйте химические растворители, мыло или воду. Не используйте устройство в дождливую или снежную погоду.
5. Перед первым использованием и при снижении скорости движения своевременно заряжайте аккумулятор. Если устройство не используется в течение длительного времени, заряжайте его не реже одного раза в месяц.
6. Не изменяйте и не вносите изменений в систему электропроводки, конструкцию и дополнительные электрические системы автомобиля самостоятельно, ремонтные работы должны выполняться специалистом или под наблюдением профессионала/под наблюдением специалиста.
7. Не используйте несовместимые предохранители. Если устройство длительно не используется, вынимайте вилку из розетки.

1. Изображения в данной инструкции предназначены для пояснения работы и комплектации изделия. Если есть различия с реальным изделием, пожалуйста, уточните информацию у продавца.

2. В целях улучшения качества продукции мы можем вносить изменения в структуру или внешний вид изделия без предварительного уведомления.



рис. 4

4. Закрепите ящик для инструментов и используйте его
- А) Проведите провода на сигнальной лампе через отверстие на ящике для инструментов, соедините 3 штекера и закрепите их.
  - В) Соедините части ящика для инструментов и закрепите его.
  - С) После того как ящик для инструментов закреплен на кузове автомобиля, соедините штекер SM на сигнальной лампе со штекером SM на кузове автомобиля.



5. Закрепление ящика для инструментов на кузове
- Установите ящик инструментов на кузов (рис.5)  
Открыв ящик, закрепите его на кузове 3 винтами.

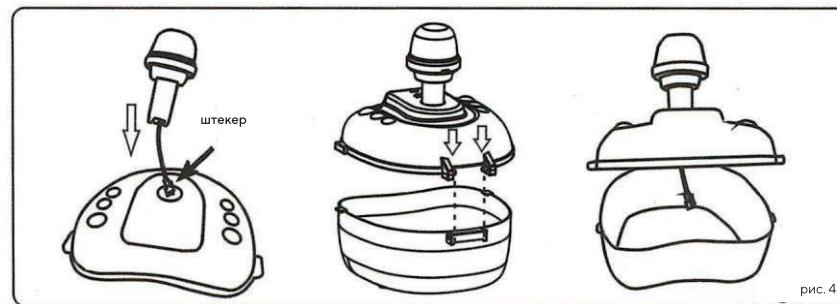
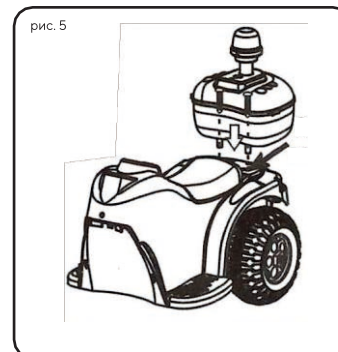
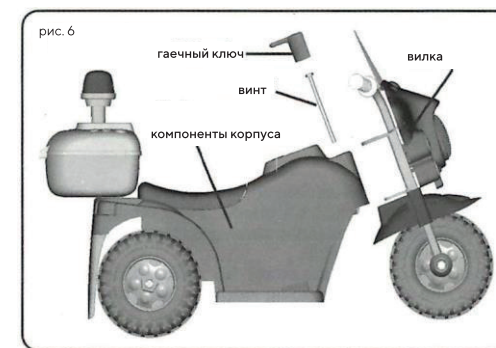

6. Крепление вилки к корпусу
- Закрепите компоненты вилки на корпусе (рис.6)  
вставьте винт в корпус с помощью гаечного ключа, затем закрепите.

- А) Гнездо находится под крышкой маслобака. Сначала откройте крышку;
- В) Вставьте вилку постоянного тока зарядного устройства в гнездо;
- С) Включите зарядное устройство в розетку.

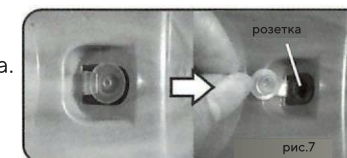

**ПРЕДУПРЕЖДЕНИЕ:** В целях безопасности зарядка должна производиться взрослым.

Перед первым использованием, пожалуйста, заряжайте аккумулятор в течение 8-12 часов, иначе это может привести к не исправности аккумулятора. Если при обычном вождении скорость снижается, заряжайте аккумулятор в течение 8-12 часов, но не более 16 часов. Автомобиль заблокирован и не может быть использован во время зарядки.



рис. 8



рис. 9

8. Подключение проводов аккумулятора  
 А) Открутите болты в задней части седла, снимите седло.  
 В) Подключите провода к аккумулятору, красную сторону к красной, черную к черной, иначе это может привести к повреждению аккумулятора.  
 С) Установите седло на место и закрепите его болтами.  
 Д) Перед заменой батареи и подключением проводов затяните батарею с бегунком. Иначе это может быть опасно.  
 Е) Не соединяйте положительную и отрицательную стороны батареи какими-либо инструментами, иначе это может привести к возгоранию или взрыву.  
 Ф) При зарядке может выделяться вредный газ с резким запахом. Не подносите огонь к батарее во избежание взрыва.
9. Функциональная схема  
 А) Когда провода аккумулятора соединены с клеммами аккумулятора, переведите переключатель вперед/назад в положение "вперед", нажмите кнопку питания, автомобиль будет двигаться вперед и остановится при отмене;  
 В) Переведите переключатель "вперед/назад" в положение "назад", нажмите на кнопку питания, автомобиль начнет движение назад; при повторном нажатии остановится;  
 С) Во время движения будет светить передняя фара.

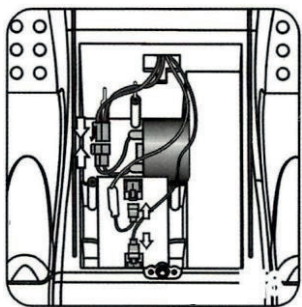
## 10. Предохранитель

Если автомобиль перестает работать или не может заряжаться, сначала проверьте предохранитель, чтобы убедиться, что он не перегорел. Если он перегорел, замените предохранитель на новый (в блоке предохранителей есть резервный предохранитель). Блок предохранителей находится под седлом. Во избежание отключения питания предохранителем: не перегружайте автомобиль, максимальный вес загрузки – 25 кг; не перетаскивайте ничего автомобилем; не оставляйте воду или другие жидкости в корпусе, аккумуляторе и других элементах; не изменяйте систему электропроводки и конструкцию автомобиля самостоятельно.

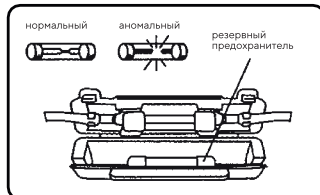

## Зарядка

1. Перед первым использованием убедитесь, что батарея заряжена не более 16 часов. Иначе это может привести к необратимому невосстановимому повреждению батареи.
2. При зарядке сначала вставьте штекер постоянного тока зарядного устройства в гнездо автомобиля, а затем подключите устройство к сети.
3. При поездке в течение 1-2 часов заряжайте аккумулятор в течение 8-12 часов, но не более 16 часов.
4. Зарядка и аккумулятор могут немного нагреваться во время зарядки (ниже чем 60 °C).
5. Не заряжайте, если в гнезде есть проводник, иначе это может привести к короткому замыканию.
6. Во избежание повреждения батареи и зарядного устройства, а также электропроводки, следует использовать только проверенные батарею и зарядное устройство.
7. Не заряжайте неисправную батарею.
8. Не используйте старые и новые батареи, а также батареи разных типов одновременно.
9. Устанавливайте батареи в соответствие с верной полярностью.
10. Зарядку автомобиля должна осуществляться взрослыми.
11. Если автомобиль не будет использоваться в течение длительного времени, обеспечивайте зарядку раз в месяц.
12. Не оставляйте штекер в розетке.
13. Заряжайте в хорошо проветриваемом, сухом месте.

## Поиск и устранение неисправностей

Тип ошибки	Причина	Устранение
Автомобиль не работает	1. Отсоединен ли разъем клеммы аккумулятора? 2. Не поврежден ли предохранитель? 3. Не поврежден ли соединительный провод батареи двигателя поврежден?	1. Да: подключите клеммный разъем; Нет: далее. 2. Да : далее; Нет: заменить предохранитель. 3. Да: заменить провод
Автомобиль работает, но света нет	1. Проверьте, правильно ли соединены провода иштекеры аккумулятора и головки автомобиля.	Нет: соедините провод и штекер.
Автомобиль не может двигаться, свет в норме	1. Проверьте, хорошо ли подключен ножной переключатель. 2. Проверьте, отключены ли выводы клемм двигателя. 3. Отсоедините разъем двигателя. Подключите его напрямую к аккумулятору и проверьте, работает ли двигатель.	1. Да: далее; Нет: отремонтировать ножной переключатель. 2. Да: подключить клеммные провода; Нет, следующий. 3. Да: неисправность приводной линии, доставить в профессиональную службу для повторного сопряжения; Нет: замените двигатель.
Только движение вперед, но не назад	1. Проверьте, хорошо ли подключен переключатель вперед/назад; 2. Проверьте, хорошо ли подключен провод между батареей и выключателем вперед/назад.	1. Да: далее; Нет: заменить переключатель вперед/назад; 2. Нет: подключить.
Автомобиль медленно движется	1. Проверьте, в норме ли напряжение батареи (более 6 В); 2. Отсоедините штекер двигателя и подключите его к аккумулятору напрямую, проверьте, ускорится ли работа; 3. Снимите коробку передач, проверьте, хорошо ли работают шестерни.	1. Да: далее, Нет: зарядить автомобиль; 2. Да: неисправность приводной магистрали, доставить в профессиональный сервис для повторного сопряжения; Нет: далее; 3. Да: замена двигателя; Нет: замена коробки передач.
Фары не светят	1. Проверьте, не перегорела ли лампочка; 2. Проверьте исправность выключателя; 3. Проверьте, не отсоединен ли провод между лампочкой и материнской платой.	1. Да, далее; Нет: Заменить лампочку ; 2. Да, далее; Нет: Заменить переключатель ; 3. Да: подключить.
Нет звука	1. Проверьте исправность громкоговорителя; 2. Проверьте исправность переключателя; 3. Проверьте, не отсоединен ли провод между громкоговорителем и материнской платой.	1. Да: далее; Нет: изменить громкоговоритель; 2. Да: далее; Нет: переключить переключатель; 3. Да: подключить.
Не заряжается	1. Проверьте, что выходное напряжение зарядного устройства составляет 6,8 В-7.2V. 2. Соедините вход и выход зарядного устройства, подключите обе стороны аккумулятора, проверьте, составляет ли напряжение около 6,8 В. 3. Проверьте, плотно ли закреплено зарядное устройство, не нарушено ли соединение. Выключено.	1. Да: далее; Нет: отключить зарядное устройство; 2. Да: заменить батарею; Нет: проверить, нет ли поврежденный диода заряда; сдать в сервисную службу; 3. Да: затянуть винт; соединить шарнир назад.

## ВНИМАНИЕ!

Дети от 0 до 3 лет, должны использоваться автомобиль под присмотром родителей. Перед использованием проведите инструктаж по технике безопасности! Для безопасного вождения вашего ребенка, пожалуйста, следуйте предупреждениям:  
 1. Сборка автомобиля должна осуществляться взрослым, перед использованием убедитесь в том, что сборка завершена и безопасна.  
 2. Во избежание травм, пожалуйста, держите мелкие детали подальше от детей младше 3 лет.  
 3. Ребенок должен ездить под присмотром взрослых, и во время движения он должен оставаться рядом.  
 4. Зарядка должна производиться взрослым. Перед первым использованием зарядите устройство.  
 5. Во избежание причинения вреда ребенку держите полиэтиленовые пакеты и другие упаковочные материалы подальше от ребенка.